

Genel Özellikler

STEP MOTOR

Model: **GSTM8618**



Cihazı kullanmadan önce kullanma kılavuzunu dikkatlice okuyunuz! Kullanma kılavuzundaki uyarılara uyulmamasından kaynaklanan zarar, ziyan ve şahısların uğrayacağı kazalarda sorumluluk kullanıcıya aittir. Bu durumda oluşan arızalarda cihaz garanti kapsamından çıkar.

Mekanik Çizim(mm)

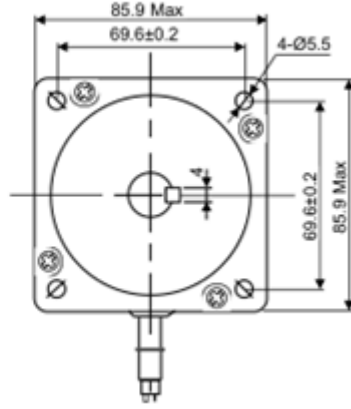
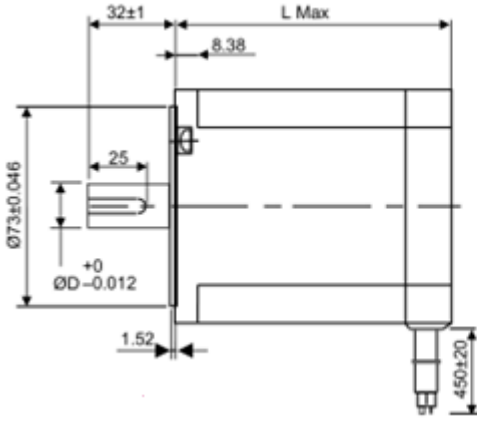

Bağlantı Diyagramı

GMTCNT

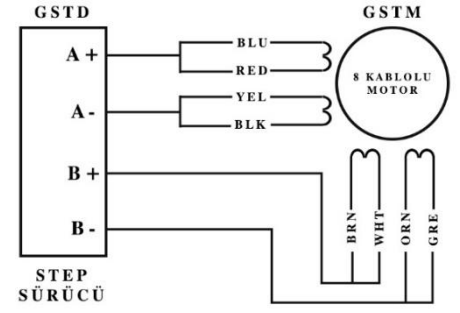

Teknik Özellikler

MODEL	L(mm)	N.m	A	Mil Çapı (mm)
GSTM8618-065-828	65	3.5	2.8	9.5
GSTM8618-080-842	80	4.5	4.2	12.7
GSTM8618-118-842	118	8.5	4.2	12.7
GSTM8618-156-845	156	12	4.5	15.87



RoHS
Compliant

<http://www.gmtcontrol.com>